

第七节 主副仪表

仪表板

概要

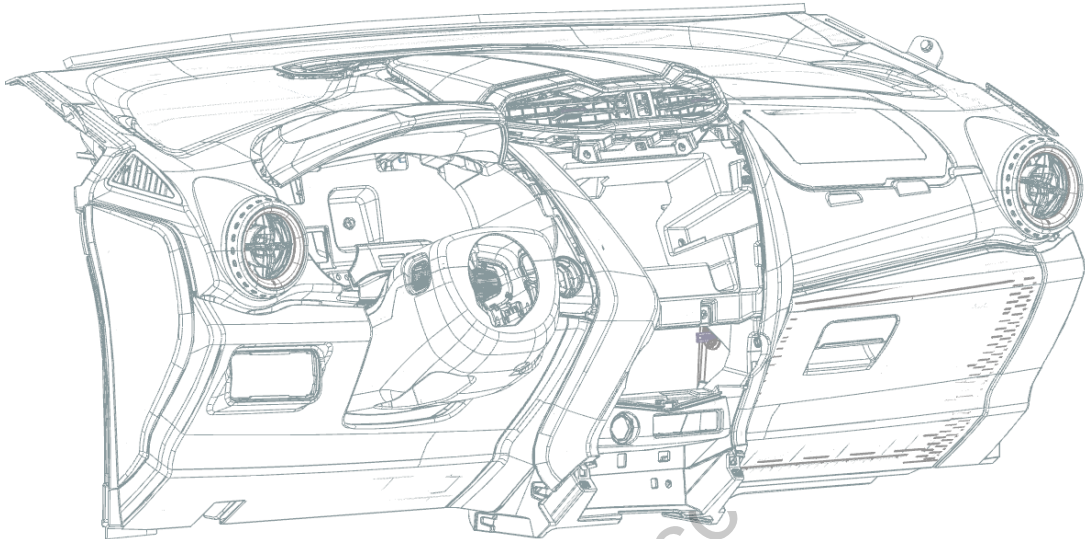

注意：

1. 拆装前请戴上手套，做好防护措施；
2. 拆装前请务必了解产品结构，避免因为不当拆装而造成产品的损坏。

组合开关上下护板的拆卸/安装

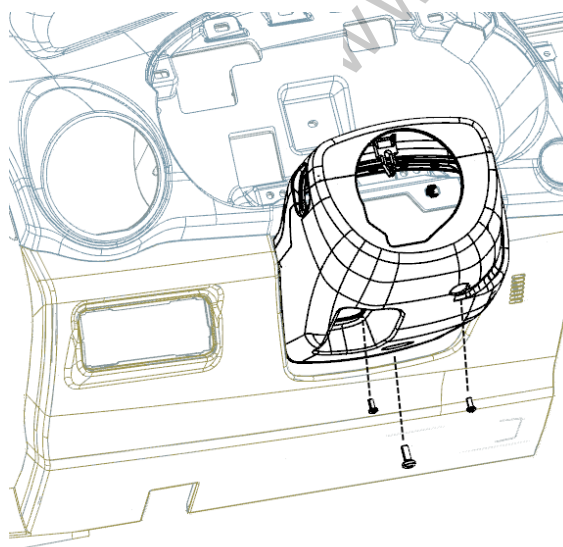

组合开关罩上下护板（一）

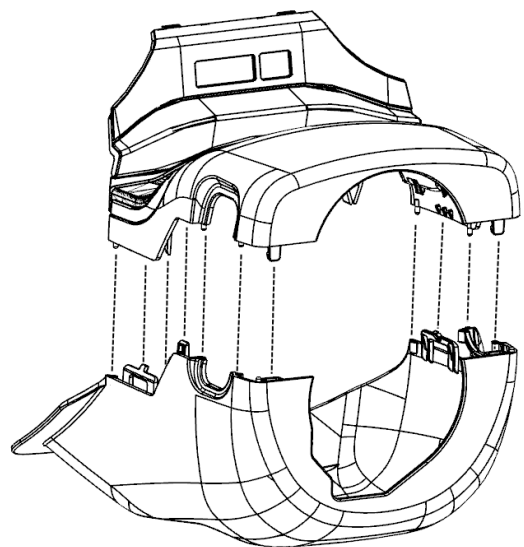

组合开关罩上下护板（二）

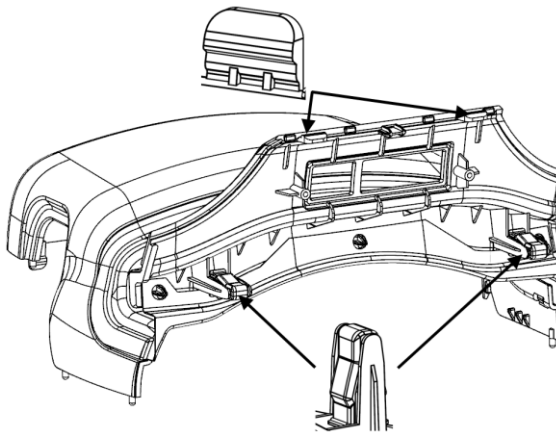

组合开关罩上下护板（三）

拆卸：

1. 用十字螺丝刀松掉图示三处螺栓；
2. 由于上下护板两侧均有卡脚，所以松掉螺栓后双手分别放在组合开关上下护板两侧接合处并向内挤压，各卡脚即可脱开，即可取下组合开关下护板；
3. 组合开关遮挡板有两处卡扣和两处卡脚与仪表板连接，沿安装方向缓慢拔出产品，直至各卡扣结构都脱开，拔下线束接插件，便可取下组合开关上护板。

安装：

组合开关上、下护板安装顺序与拆卸顺序相反。

即先安装好组合开关上护板确保组合开关上护板两面侧与组合开关边缘对齐，然后再安装组合开关下护板，最后紧固各螺栓。

组合仪表罩内板的拆卸/安装

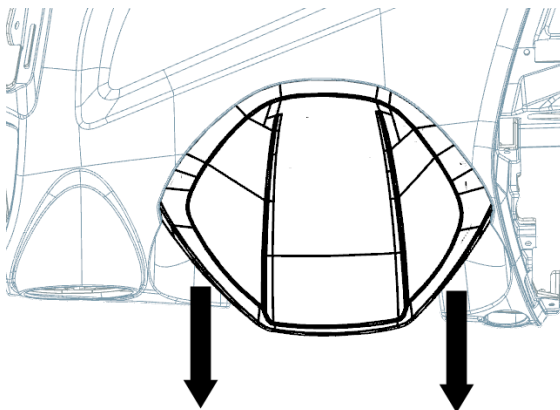

组合仪表罩外板（一）

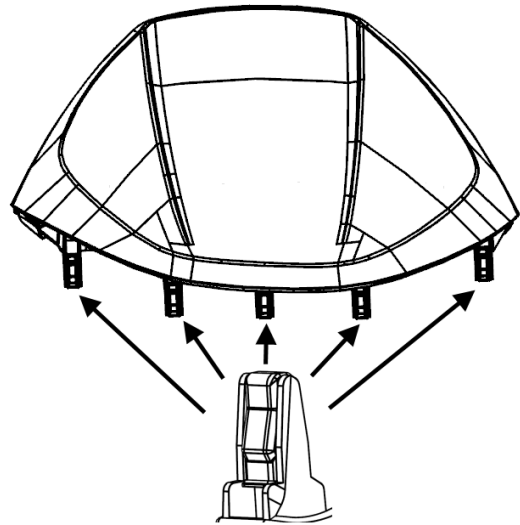

组合仪表罩外板（二）

拆卸：

组合仪表外板通过 5 处卡扣与仪表板连接，将双手放在图所示箭头位置，沿箭头方向缓慢拔出产品，直至各卡扣结构都脱开，便可将其拆卸。

安装：

1. 确保五个塑料卡扣安装在产品相应位置（详见图）；
2. 沿水平方向靠近仪表板上本体，将组合仪表罩外板各卡脚对准仪表板上本体安装孔，轻拍各装配处至装配牢靠，外观配合完好。

组合仪表安装支架的拆卸/安装

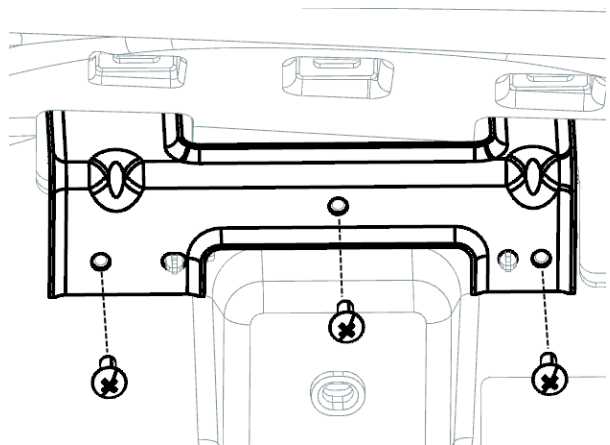

组合仪表安装支架

拆卸：

用十字螺丝刀将图示三处紧固螺钉拧开，即可取下安装支架。

安装：

将安装支架安装至仪表板上本体对应位置，拧紧螺钉即可。

仪表板左（右）风口的拆卸/安装

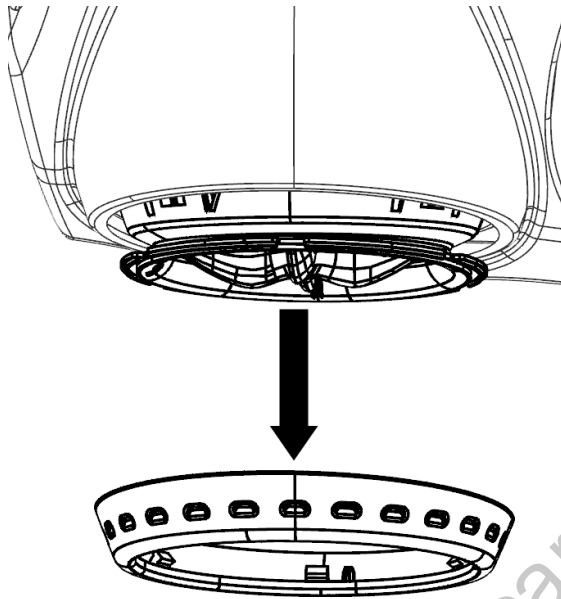

仪表板左风口（一）

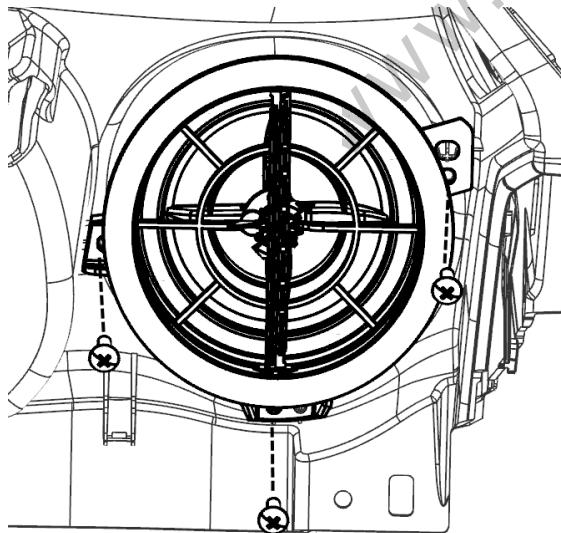

仪表板左风口（二）

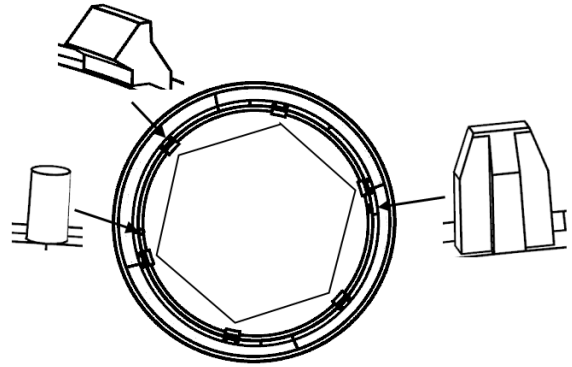

风口装饰圈

风口装饰圈通过一圆柱筋和一十字筋来定位，通过六处卡脚来与风口安装板来装配。

拆卸：

1. 用手指扣住装饰圈边缘，沿图示箭头方向依次拔出所有卡脚，即可取下装饰圈；
2. 用十字螺丝刀将图示三处紧固螺钉拧开，即可取下风口。

安装：

风口安装顺序与拆卸顺序相反，即先通过螺钉将风口总成安装在仪表板上本体上后，再通过装饰圈上两定位柱来判断安装角度，后拍打各个卡脚至装配牢靠，外观配合完好。

仪表板左（右）侧除霜风口的拆卸/安装

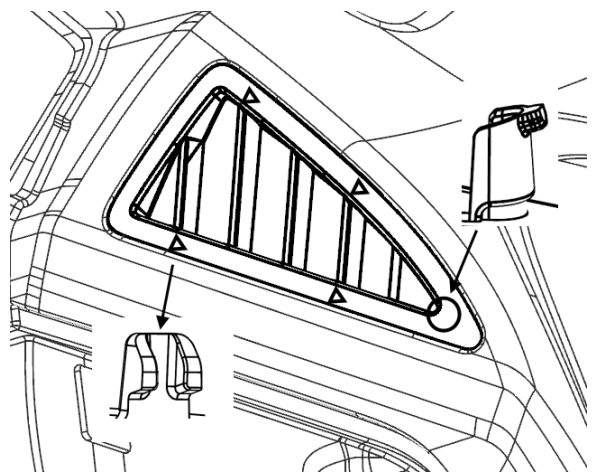

仪表板左侧除霜风口

拆卸:

用手指扣住风口后端间隙,往外用力将四处卡脚依次拔出,即可取出风口。

安装:

先将前端限位柱插入仪表板上本体,再依次将四处卡脚拍入即可。

仪表板前除霜风口的拆卸/安装

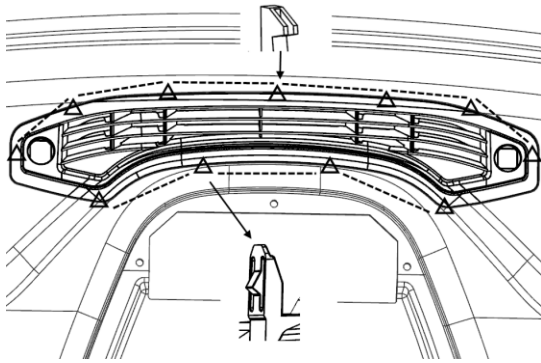

仪表板左侧除霜风口

拆卸:

用手指扣住风口一侧,往外用力将卡脚依次拔出,即可取出风口。

安装:

将图示风口下端各卡脚对准仪表板上本体安装孔,轻拍各装配处至装配牢靠,外观配合完好后即可。

仪表板左(右)端护板的拆卸/安装

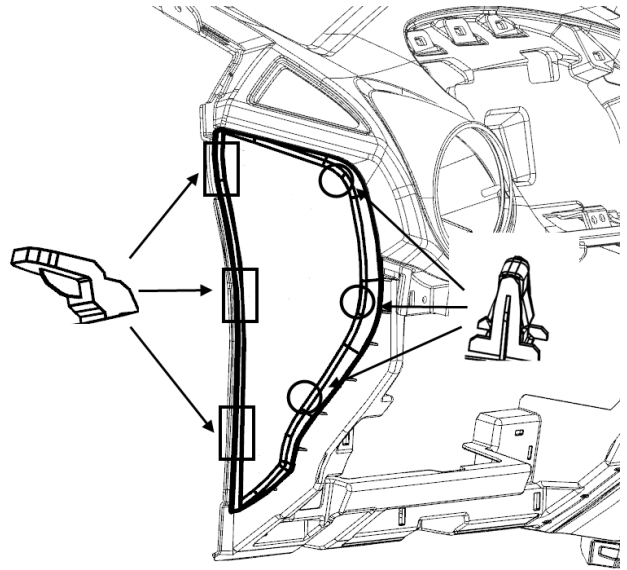

仪表板左端护板

拆卸:

将手指伸到端护板与仪表板左下护板偏下方之间的空隙,往外用力拔起最下端卡脚,从下往上依次拔起剩余两个卡脚,当所有卡角都脱开时,稍旋转即可取出左端护板。

安装:

1. 与仪表板侧面约呈 45° 将侧面三个插脚插入仪表板对应卡槽;
2. 旋转将其余卡脚对准相应安装孔,用力拍入即可。

仪表板左下护板的拆卸/安装

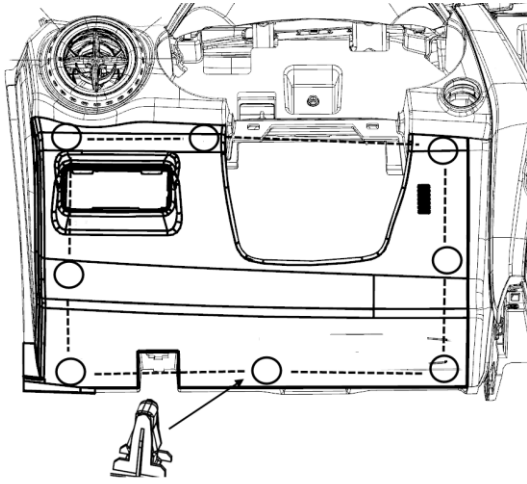

仪表板左下护板

拆卸:

1. 拆卸前确保左端护板已经拆下;
2. 手指伸入右上侧左下护板背面, 用力往外拉出图所示右上角处卡扣, 再拔出上方中间和左边两卡扣;
3. 按从上到下、从左往右依次拔出剩余五个卡扣;
4. 所有卡扣脱开后, 将左下护板拉出一段距离, 拔掉线束接插件。

安装:

1. 确保八个塑料卡扣安装在相应位置;
2. 产品沿水平方向靠近仪表板上本体, 接上线束接插件;
3. 将产品各卡扣对准仪表板上本体安装孔, 轻拍各装配处至装配牢靠, 外观配合完好。

中风口总成的拆卸/安装

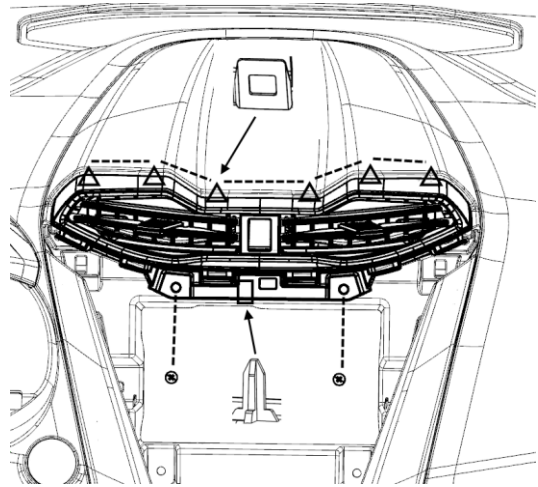

中风口总成

拆卸:

1. 用十字螺丝刀将图示两处紧固螺钉拧开;
2. 双手伸进风口装饰圈与扇叶之间间隙, 拉住风口总成后往外用力拔出最左(右)处的卡脚, 再依次拔出剩余五处卡脚;
3. 所有卡脚脱出后, 将中风口拉出一段距离, 拔掉线束接插件。

安装:

1. 将产品十字定位筋对准安装板上安装孔;
2. 将产品上各卡脚安装孔对准仪表板中安装板上卡脚后, 轻拍各装配处至装配牢靠;
3. 用十字螺丝刀将两处螺钉紧固。

仪表板中盖板的拆卸/安装

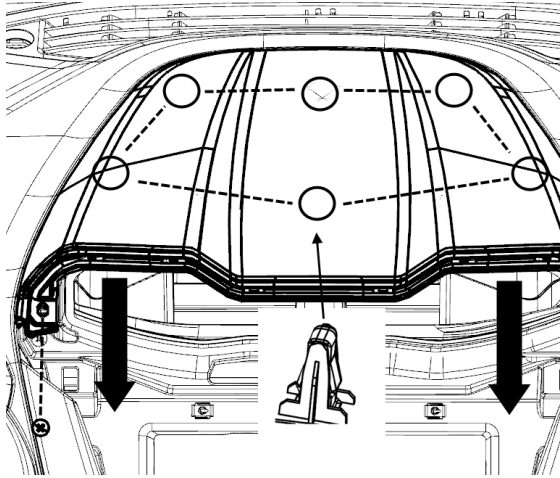

仪表板中盖板

拆卸:

1. 拆卸前确保中风口已经拆卸;
2. 用十字螺丝刀将图示两处紧固螺钉拧开;
3. 双手放在图示箭头所示位置, 沿箭头方向用力拔出中盖板。

安装:

1. 确保六个塑料卡扣安装在图示相应位置;
2. 将产品各卡扣对准仪表板中安装板上安装孔, 轻拍各装配处至装配牢靠;
3. 用十字螺丝刀将两处螺钉紧固。

仪表板中左/右装饰条的拆卸/安装

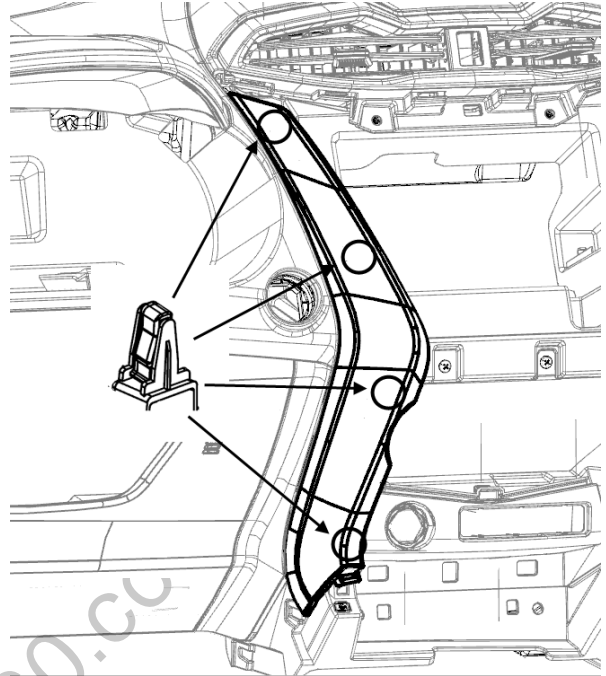

仪表板中左装饰条

拆卸:

1. 拆卸前确保副仪表板装饰条已经拆卸;
2. 用手紧捏装饰条中部, 延 45° 斜向上方向用力, 直至图示的四处卡扣全部脱离。

安装:

1. 确保四个塑料卡扣安装在图示相应位置;
2. 将产品各卡扣对准安装孔, 轻拍各装配处至装配牢靠。

点烟器面板的拆卸/安装

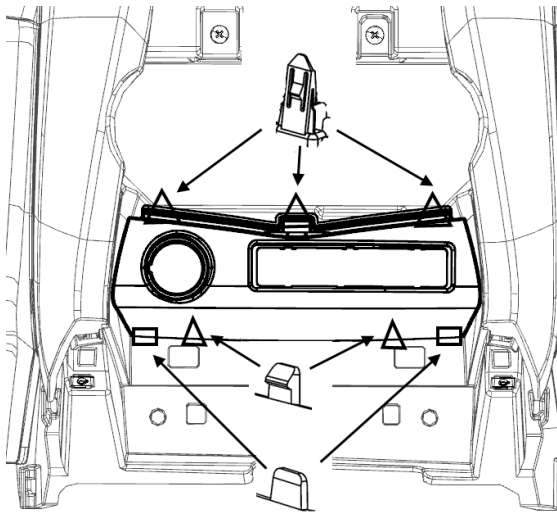

点烟器面板

拆卸:

1. 拆卸前确保空调控制面板已经拆卸;
2. 用手握紧点烟器上边缘, 往外用力拔出

安装:

1. 将隔音板前端插脚插入空调箱体安装孔;

2. 将三处卡脚与仪表板下本体安装孔对其后, 轻拍至装配牢靠;

3. 装配上子母扣。

杂物箱总成的拆卸/安装

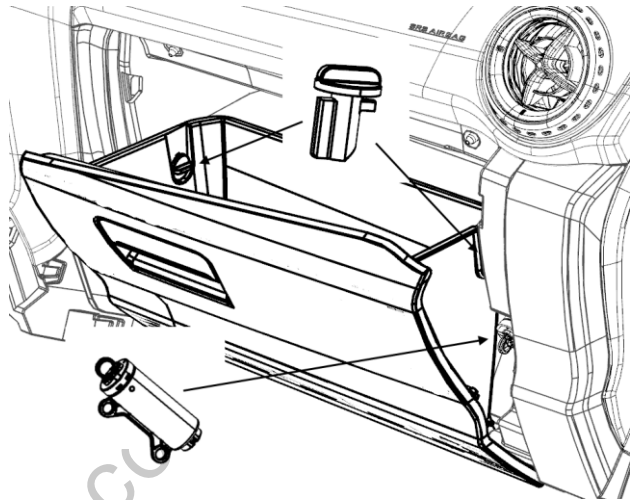

杂物箱总成 (一)

仪表板右下隔音板的拆卸/安装

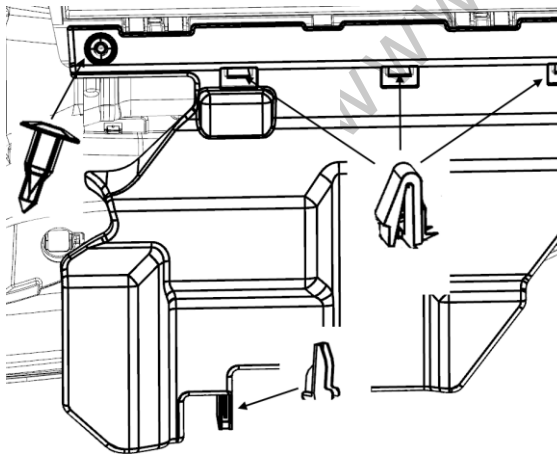

仪表板右下隔音板

拆卸:

1. 用十字螺丝刀按压子母扣, 至子母扣失去紧固效果后取出;

2. 沿子母扣取出后隔音板与仪表板下本体处间隙将隔音板往下拔, 至三处卡脚全部脱出后即可取下隔音板。

安装:

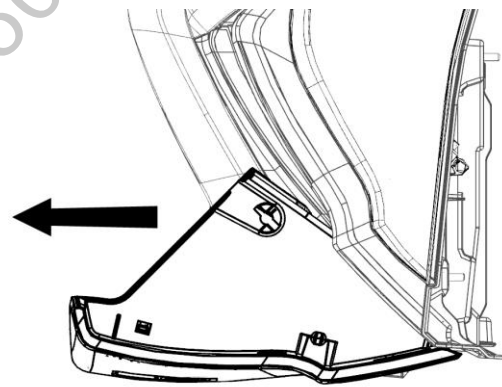

杂物箱总成 (二)

拆卸:

1. 打开杂物箱, 将左右两侧限位块顺时针旋转 90° 后取下;

2. 将阻尼器脱出杂物箱蘑菇头;

3. 将杂物箱旋转 55°, 抓住边缘沿图示箭头方向用力往外拔至脱出下方两卡脚。



安装:

杂物箱安装顺序与拆卸顺序相反, 即先在 55° 状态下将杂物箱两卡脚卡入仪表板下本体转轴, 再在合适的旋转角度将阻尼器卡入杂物箱蘑菇头, 最后将杂物箱旋转至 25° (为杂物箱工作旋转最大角度) 内, 安装上两处限位块。

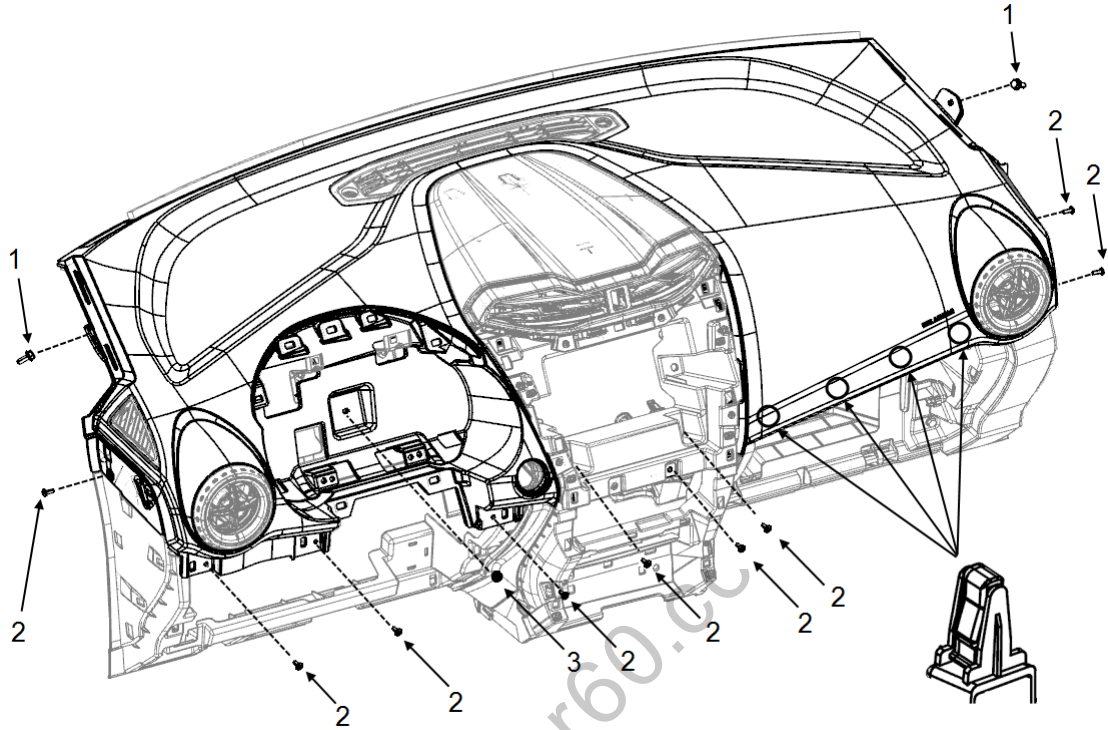
仪表板上本体总成的拆卸/安装

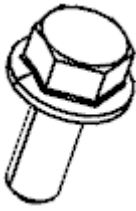

仪表板上本体

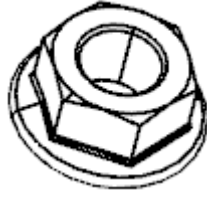
| 1 | 2 | 3 |
|---|---|---|
| Q1860616TIF3 | Q2734213AF3 | Q32106T2F3 |
| 六角法兰面螺栓-加大系列 | 十字槽大半圆头自攻螺钉 | 六角法兰面自排屑螺母 |
|  |  |  |

拆卸:

1. 拆卸前请确认仪表板线束各接插件都已拔出(确认有无光照/日照强度传感器),副驾驶室安全气囊与管梁两处紧固件已拆卸;
2. 用套筒拆下图示三处紧固件(紧固件1和3);
3. 用十字螺丝刀拆下图示九处紧固件(紧固件2);
4. 将仪表板上本体整体往车后方向抬,至图示四处卡扣脱离仪表板下本体安装孔后即可。

安装:

1. 确保四处塑料卡扣已安装在图示相应位置;
2. 将仪表板上本体抬上管梁通过图示紧固件3处一螺栓定位后,移动上本体保证卡扣对准下本体安装孔,拍打至装配牢;
3. 分别用套筒和十字螺丝刀安装拧紧图示紧固件1、3和紧固件2。

仪表板下本体总成的拆卸/安装

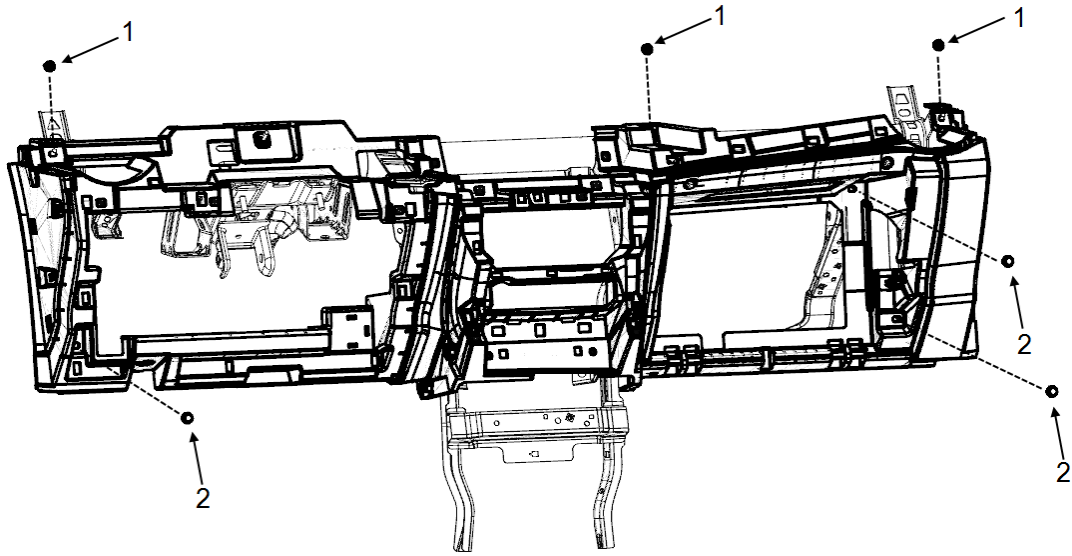

仪表板下本体

| 1 | 2 |
|---|--|
| Q32106T2F3 | Q1860616TIF3 |
| 六角法兰面自排屑螺母 | 六角法兰面螺栓-加大系列 |
|  |  |

拆卸:

1. 拆卸前请确认副仪表板总成已拆;
2. 用套筒分别拆下图示紧固件 1 和紧固件 2 后即可抬下仪表板下本体。

安装:

- 将下本体抬上管梁后用套筒现拧紧紧固件 1, 后拧紧紧固件 2。

管梁焊接总成的拆卸/安装

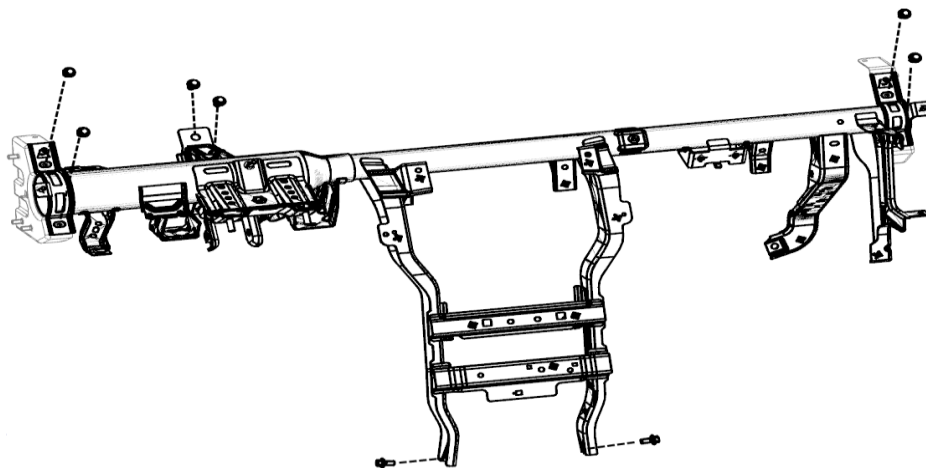

管梁焊接总成

拆卸:

1. 拆卸前确认各线束接插件已拔出;
2. 用套筒将图示下方两紧固件和上方中间两紧固件拆下;
3. 用套筒将剩余左右两侧共四处紧固件拆下后即可抬下管梁焊接总成。

安装:

1. 将管梁抬上车身后挂在管梁安装支架上两焊接销柱(左右各一个)上;
2. 用套筒先紧固图示左右两侧四处紧固件,后紧固剩余四处紧固件。

车身左/右侧管梁安装支架的拆卸/安装

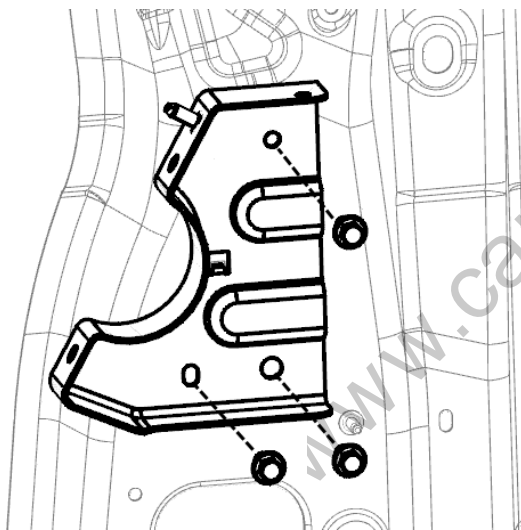

车身左侧管梁安装支架

拆卸:

1. 用套筒拆下图示三处紧固螺栓即可取下支架。

安装:

2. 将支架安装孔与车身安装孔对齐后用套筒紧固三处螺栓。

副仪表板前护板的拆卸/安装

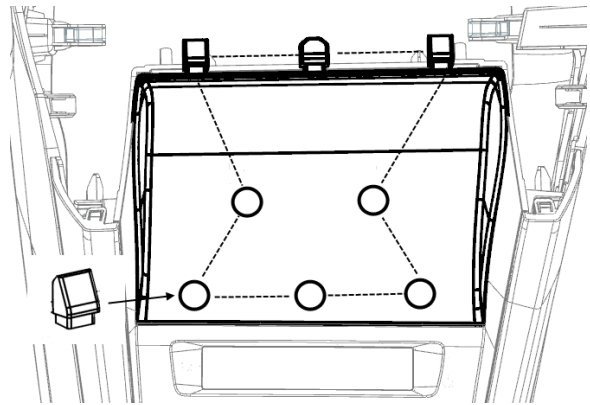

副仪表板前护板

拆卸:

1. 用手指掀起图示前护板下边缘一角后往副仪表上方拔,至前护板下方五处卡脚全部脱出;
2. 拉住前护板往车后方向拔,至图示上端三处卡脚全部脱出即可取出前护板。

安装:

前护板安装顺序与拆卸顺序相反,先后将八处卡脚安装好后即可。

换挡操纵机构盖板的拆卸/安装

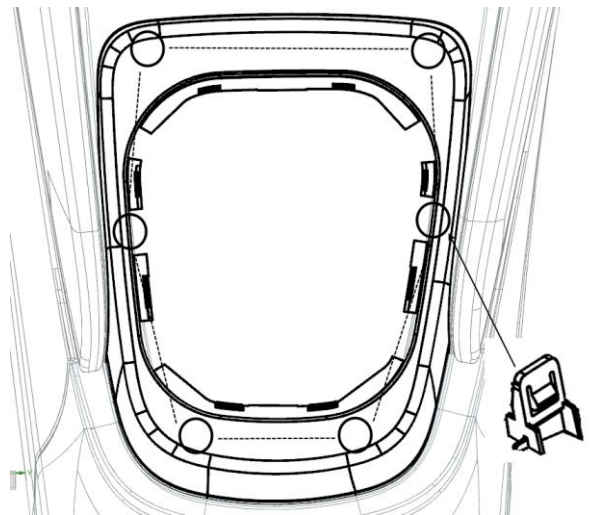

换挡操纵机构盖板

拆卸:

用手扣住盖板前端往上拔,至图示盖板上方一处卡脚脱出后再依次拔出剩余五处卡脚。

安装:

将盖板卡脚与副仪表板本体安装孔对齐后,

依次拍入个卡脚至装配牢靠。

副仪表板左/右装饰条的拆卸/安装

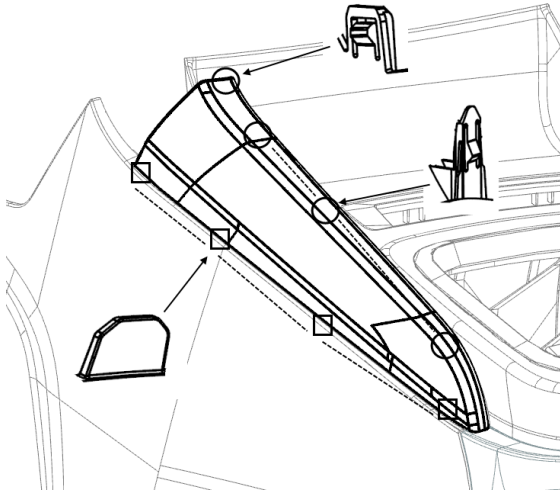

副仪表板装饰条

拆卸:

翘起图示装饰条右下角边缘后往上拔,至四处卡脚全部脱出后即可取下装饰条。

安装:

将图示个卡脚和插片对准安装孔后,拍打个安装点至装配牢靠。

副仪表板左/右前护板的拆卸/安装

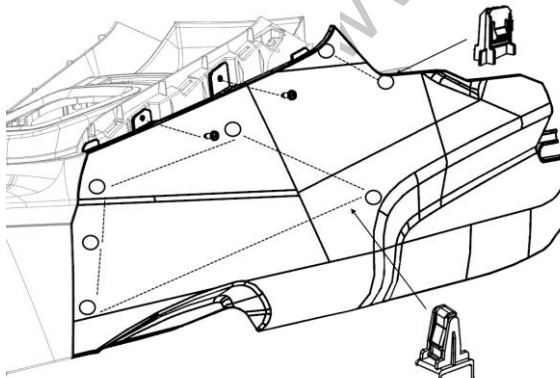

副仪表板右前护板

拆卸:

1. 拆卸前确认副仪表板装饰条已取下;
2. 用十字螺丝刀拆下图示两处螺钉;
3. 用手抓出图示护板右上角边缘往外拔,至图示五处卡扣和两处卡脚全部脱出后即可取下护板。

安装:

1. 安装前确认塑料卡扣已安装在图示相应位置;

2. 将护板前端插脚插入空调箱体安装孔,确保各卡扣和卡脚与对应的安装孔对其后拍打各安装点处至装配牢靠。

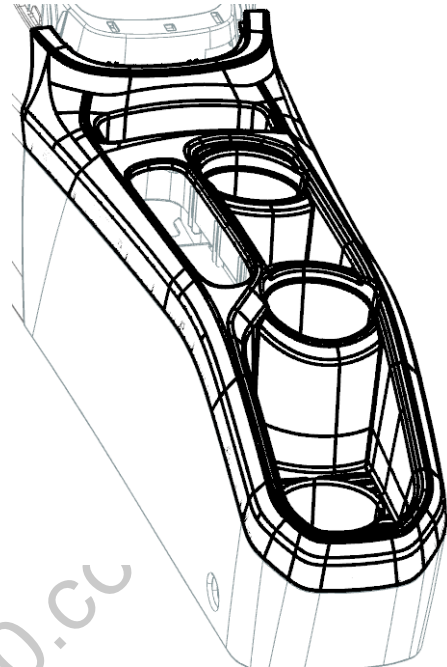

副仪表板上护板(一)

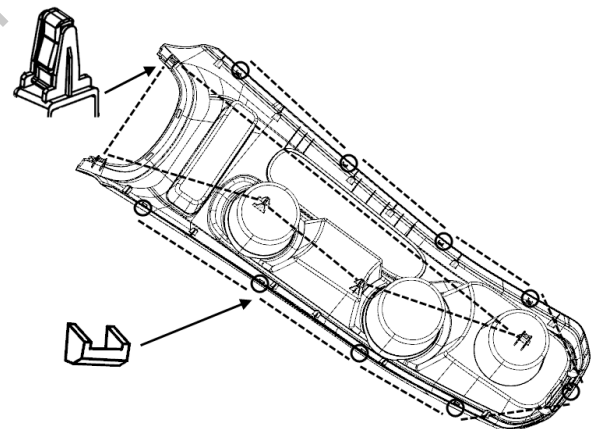

副仪表板上护板(二)

拆卸:

1. 拆卸前确认换挡操纵机构盖板和副仪表板装饰条已取下;
2. 用手抓住图示护板前端往外拔,从前往后依次拔出各卡脚和卡扣。

安装:

1. 安装前确认塑料卡扣已安装在图示相应位置;
2. 将护板各卡脚和卡扣对准安装孔后拍打个安装点至装配牢靠。

副仪表板本体的拆卸/安装

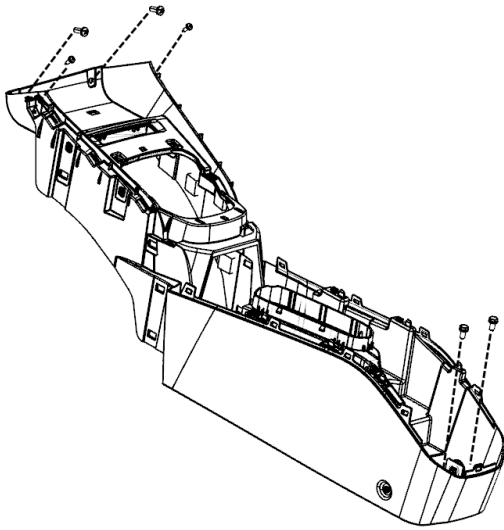

副仪表板本体（一）

拆卸：

1. 用套筒拆下图示左下角两螺栓；
2. 用十字螺丝刀拆下图示右上角四处紧固件；
3. 把本体取出一段距离后拔下接插件。

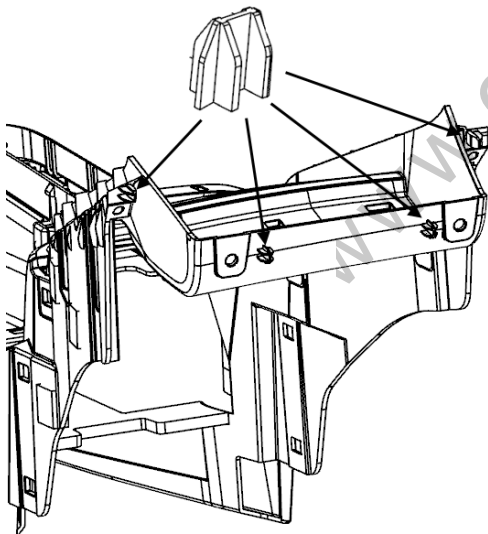

副仪表板本体（二）

安装：

1. 将图示四处纤维筋插入仪表板下本体相应安装孔中；
2. 用十字螺丝刀紧固图示上方四处紧固件；
3. 用套筒紧固图示下方两处紧固件。